



A QUALIDADE FAZ A DIFERENÇA

CONJUNTO DESINTEGRADOR DM 540 + HOMOGENEIZADOR HM 250



CONJUNTO EM
AÇO INOX



FÁCIL MANUTENÇÃO

Componentes de acesso rápido e estrutura reforçada.



MOBILIDADE TOTAL

Montado sobre base metálica única, sem necessidade de fixação.



DESIGN FUNCIONAL

Integração direta entre desintegrador e homogeneizador, reduzindo perdas e tempo de processo.



A QUALIDADE FAZ A DIFERENÇA



CONJUNTO EM AÇO CARBONO

CONJUNTO IRBI DESINTEGRADOR + HOMOGENEIZADOR

O CONJUNTO IRBI FOI DESENVOLVIDO PARA DESINTEGRAR E HOMOGENEIZAR A CANA DESTINADA ÀS ANÁLISES DE QUALIDADE NOS LABORATÓRIOS DE CANA-DE-AÇÚCAR (PCTS). HOMOLOGADO PELO CONSECAN, O SISTEMA GARANTE RESULTADOS CONFIÁVEIS, ALTO DESEMPENHO E SEGURANÇA TOTAL NA OPERAÇÃO.

EFICIÊNCIA, ROBUSTEZ E PRECISÃO NO PREPARO DE AMOSTRAS.

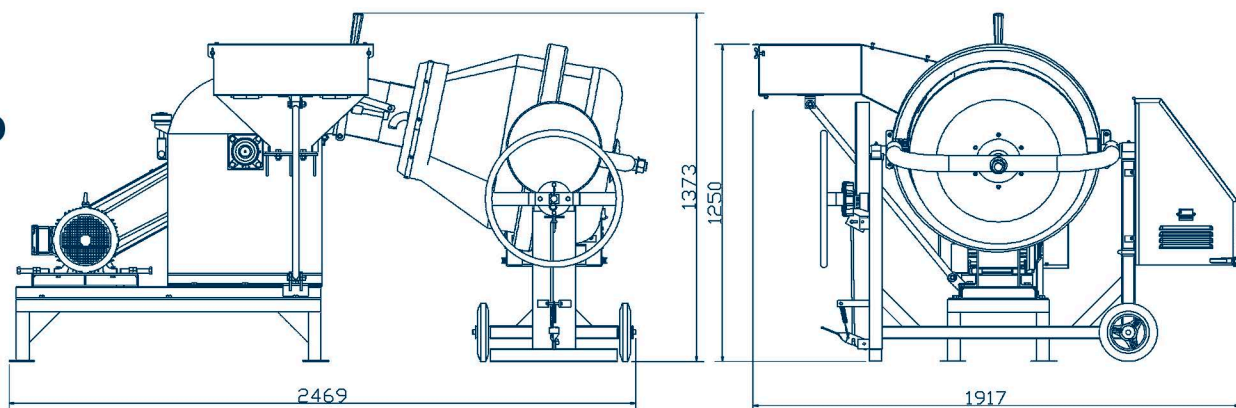

DADOS TÉCNICOS

COMPONENTE	MOTOR	CAPACIDADE / DIMENSÕES	COMPOSIÇÃO
Desintegrador DM 540	15 CV / 2P / 220-380-440V	Rotor Ø 515 mm	3 facas, 15 martelos, 3 raspadores
Homogeneizador HM 250	1 CV / 4P / 220-380-440V	Cuba 250 L	2 raspadores, 2 batedores
Material de fabricação	-	-	Aço carbono ou aço inox

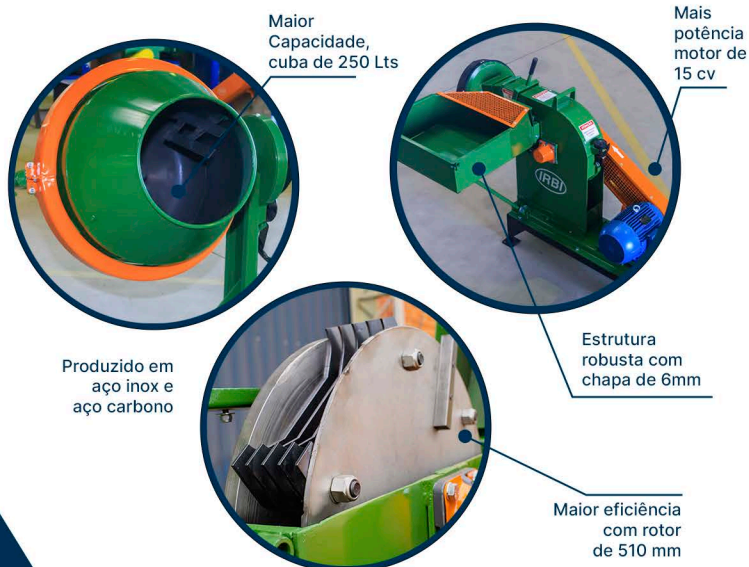

IRBI MÁQUINAS E EQUIPAMENTOS LTDA

Araçatuba – São Paulo - Brasil

(18) 3631-5000 (18) 99788-2077

vendas@irbi.com.br www.irbi.com.br